

EM F3A 2000

Tekst : Ola D. Smith

Bilder : Ola Fremming



Arrangementets logo

EM i F3A ble i år avholdt i Belgia, nærmere bestemt i Othee, en liten by like utenfor Liege. Landslaget som dro nedover til Belgia besto av Ola Fremming, Kjell Tore Pettersen og Lars Semb som piloter, samt Ola Didrik Smith som lagleder.

For min egen del hadde jeg i utgangspunktet tenkt å stille som supporter, men da forespørselen kom om å stille som lagleder var det jo bare å takke ja. Pilotene var jo godt forberedt etter at vår egen sesong nettopp var avsluttet med Chivas Cup på Tynset. Mine egne forberedelser bestod i å studere regler, samt anskaffe stoppeklokke og et par andre ting som er



De tre beste, fra venstre: Marco Benincasa, Christophe Paysant leRoux og Wolfgang Matt

kjøkt å ha. Fra NAK fikk vi norsk flagg og CD med nasjonalsangen, samt lykke til med konkurransen. I siste liten klarte vi også å skaffe flotte landslagsdrakter til en hyggelig pris fra Ernst Granly Produkter. Takk skal du ha! En takk til Eirik Granly også, som formidlet anskaffelsen.

Vi startet reisen nedover torsdag 30. august. Kjell Tore og Ola D. reiste fra Fredrikstad og kjørte gjennom Sverige, mens Ola og Lars valgte båten fra Larvik til Danmark.

135 mil med bil i ett strekk er rimelig langt og vi brukte ca. 17 timer fra Fred-

rikstad til Othee. Vi var godt fornøyd da vi endelig var fremme etter diverse køer ut av de store byene i Tyskland og mye regn på veiene.

Ola og Lars ankom flyfeltet et par timer før Kjell Tore og Ola D. og hadde således hatt tid til å rekognosere fasilitetene, samt fremskaffe en veibeskrivelse til hotellet.

Hotellet ved navn "Premiere Classe" var av enkel standard og ga visse assosiasjoner til danskebåten, men fullt ut tilfredsstillende til overnatting. Etter 17 timer i bilen tok det ikke lang tid før vi sloknet.

Navn	Nat	År	Modell	Kit	Vsp	Len	Vekt	Understell	Motor	Potte	Propeller	Radio
Chistophe P. le Roux	FRA	31	Alliance	ZN-Line	1950	1990	4150	Fixed, Bolly	YS 140 L		APC 15 x 15	Futaba 1024 ZAP
Wolfgang Matt	LIE	52	Smaragd	PL. PROD	1900	1995	4400	Giezendanner	YS 140 L	Hatori	APC 15,5 X 12 W	Futaba 9 Z WC
Marco Benincasa	ITA		Angels Shadow	Kozlowski				Fixed	YS 140 L			
Sebastiano Silvestri	ITA	26	Katana S	PL. PROD	1920	1980	4900	Fixed	OS 140 RX	Webra	SALA 17 X 13	JR PCM 10 X
Arnaud Poyet	FRA	24	Evolis XL	ZN-Line	1850	1990	4000	Fixed, ZN-Line	YS 140 L	Hatori Carbon	APC 15,5 X 12 W	Futaba 1024 ZA
Florent Rochedieu	FRA	19	Smaragd	PL. PROD	1870	1990	4150	Giezendanner	YS 140 L	Carbon	15,5 X 11,5 W	Futaba 1024 ZA
Markus Zeiner	AUT	28	Red Bull	EZ	1998	1995	4840	EZ 200 DX	OS 140 RX	OS-Hatori	APC 16 x 14	Futaba FC 28
Bernhard Schaden	SUI	33	Artist	Own	1920	1990	4630	EZ 60	YS 140	Asano	ASP 15 X 12	Futaba FC 28
Helmut Danksagmüller	AUT		Tricon 2000	Own					YS 140 L			
Christian Hans	BEL	38	Jekyll	RC City	1850	1950	4100	EZ 2000 DX	OS 108	Hatori	14,4 X 10,5 / 3	Graupner MC 24
Stefan Fink	GER	38	Extra 300 S	EZ	2000	1980	4800	EZ 2000 DX	Webra	Webra	APC 16 x 14	Futaba FC 28
Patrick Drack	SUI	24	Fashion	ZN-Line	1880	1990	4500	Giezendanner	OS 140RX	Greve Pipe	17 X 13	Graupner MC 24
Ewald Trumpp	GER	36	Zirkon	E. Trump	1990	1980	4200	Giezendanner	OS 140 RX	Hatori	APC 17 X 12,5	Graupner MC 24
Ola Fremming	NOR	36	Alliance	ZN-Line	1940	1990	4480	EZ DX200	OS 140 RX	JEX	APC 17 X 13	Graupner MC 24
Nowik Pascal	FRA	34	EVOLIS XL	ZN-Line	1850	1990	4150	Fixed, ZN-Line	YS 140 L	Hatori Carbon	APC 15 X 13	Futaba 1024 ZA
Daniel Koek	SUI	35	Beat-On	EZ	1990	1995	4600	EZ	Webra 145	Greve Pipe	APC 16 X 14	Futaba 9 Z
Heinrich Kronlachner	AUT		Enigma	Own					OS 140 RX			
Jean-Pierre Zardini	BEL	45	EVOLIS XL	ZN-Line	1860	1990	4200	Fixed, ZN-Line	YS 140 L	Carbon ES	APC 15 X 13	Futaba 9 ZAP



Lars Semb gjør seg klar til en av sine innledende omganger.

Dag 1 :

Lørdag morgen våknet vi til gråvær og regn i mer eller mindre strømmer. Programmet for dagen besto først og fremst av treningsflyving og innsjekking av modeller. Det først var nokså uaktuelt under de rådende forhold, så vi valgte å få sjekket modellene like godt først som sist. Kontroll av modellene foregikk i sentrum av Othee og ble en noe selsom affære da dette foregikk i nabohuset til den lokale kirken hvor det pågikk en begravelse. Kombinasjonen av kranser og fargesprakende modellfly i gaten utenfor ble litt spesiell. Fly ble båret inn og ut om hverandre og at ikke noen snublet var mer flaks enn dyktighet. Det ble rimelig trangt når 20 piloter samtidig skal bære inn og ut, samt montere/demontere 1-2 fly hver på 2x2 meter. Alle fikk veid og målt sine fly uten nevneverdige problemer. Kjell Tore's modell gikk innenfor 2-meters grensen med minste margin, men det rekker jo det. I verste fall fikk man ta kniven frem for å spikke litt på sideroret. Lars var registrert med en annen frekvens enn den påmeldte og dette medførte en del hektisk vifting med armer kombinert med franske gloser blant funksjonærene, men det løste seg til slutt.

Deretter dro vi tilbake til feltet for å prøvefly. Flyfeltet var godt organisert med "partyfelt" som depot til hver nasjon og

biloppstillingsplasser i tilknytning til dette. Tilfeldighetene ville det slik at det norske laget ble kalt frem til flyving 20 minutter etter at vi kom tilbake, så det passet utmerket. Godt beregnet og litt flaks! Laget var tildelt 30 minutter og dette ble rettferdig fordelt mellom pilotene. Etter dette gikk dagen med til å svime rundt for å kikke på andres modeller. Det ble også tid for undertegnede til innkjøp av gummistøvler, som optimistisk kun hadde med joggesko. Det skulle vise seg å være lurt, da området i løpet av et par dager så mer ut som en oppbløtt potetåker. Dagen ble avsluttet med offisiell åpning i striregn. Hver nasjon stilte opp ved sine respektive flaggstenger. Deretter ble det avholdt diverse taler fra de høye herrer, før vi til slutt kunne heise våre flagg til nasjonalsangene. Enkelte var litt

uheldig og fikk først feil nasjonalsang, eller ingen i det hele tatt. "Ja vi elsker" kom litt sent i gang, så vi sang like godt nasjonalsangen selv under flaggheisingen.

Dag 2 :

Søndag morgen startet med senderinnlevering mellom 0700 og 0730. Deret-

ter frokost som ble servert på feltet, i likhet med de andre måltidene. Været var mye bedre denne dagen og vi fikk etter hvert både blå himmel og sol. Lars startet som første mann og fikk til en bra flukt. Nervene var under full kontroll og det meste fungerte som det skulle. Ola var vår neste pilot. Han klinket til med en utmerket omgang og lå på en foreløpig 8. plass etter at alle hadde fløyet (den endelige plasseringen fremkom ikke før etter to omganger pga. at alle skulle fly for to dommerpanel før endelig beregning ble foretatt). Uansett, en pen plassering. Kjell Tore var vår sistemann og også han fikk det til. Den første konkurransedagen ble vellykket sett med norske øyne. Vi fikk også sett mye bra flyving, men samtidig fastslått at det norske laget ikke behøvde å bekymre seg for å komme sist. Det ble selvfølgelig også tid til å titte på alle flyene denne dagen også. Jevnt over må det jo sies at finishen på modellene var rimelig strøkne. Godt å se at det mest "lurvete" flyet faktisk tilhørte årets europamester, Christophe Paysant-Le Roux. Det var trukket med papir og hadde en rimelig ruglete overflate. Det bar tydelig preg av å være godt brukt, men det var kanskje nettopp det som var grunnen til at han vant?

Dag 3 :

Mandag startet på samme måte som søndag morgen. På morgenen hadde vi en lavt skydekke som medførte utsettelse på ca 1 time, men det ble brukbart utover dagen. 45-60 grader crossvind og 15-16 varmegrader. Kjell Tore var førstemann ut fra oss. Han fløy en bra omgang og



Nordmenn på tur, fv: Ola D. Smith, Arnstein Solberg, Kjell T. Pettersen og Lars Semb.



Sebastiano Silvestri brukte denne 'Katana S' til å bli nummer 4.

endte opp med 2166 poeng, mot 2260 poeng fra dagen før. Jevn og god flyving som så langt plasserte ham ca. midt på blant 56 deltakere. Ola var nestemann og han fikk til en skikkelig bra omgang som ga applaus blant tilskuere og andre piloter. Dessverre var dommerene av en litt annen oppfatning og han endte opp med nokså mye mindre poeng en dagen før. Det skal sies at dette var et annet dommerpanel enn dagen før. Lars var vår sistemann. Han kom litt uheldig ut da modellen tippet over på nesen i takeoff og måtte startes på nytt. Lars kom brukbart igjennom programmet, men med noen bom endte han opp med litt færre poeng en dagen før. Dagen ble avsluttet med middag på en lokal pizzeria etter en avstemning over fiskemiddagen som ble servert på feltet.

Resultat etter 2 dager :

1	Christophe P. Le Roux	2000,0
2	Marco Benincasa	1812,1
3	Wolfgang Matt	1810,3
13	Ola Fremming	1706,8
29	Kjell Pettersen	1610,4
38	Lars Semb	1443,2

Dag 4 :

Denne dagen var været rimelig bra med ca 15 grader og en svak vind fra vest - nordvest. Ola var først ute av våre med en tidlig start. Ola gjennomførte bra og dette ble poengmessig hans beste flukt. Deretter ble det et par timer med venting før

Kjell Tore skulle fly og nye timer før Lars skulle ut. I dag fungerte det bedre og Lars kunne notere seg sin nestbeste flukt. En av våre naboer i øst, Bernt Olsson, var uheldig og mistet modellen sin. Det er uklart hva som skjedde, men en mulig årsak var radiotrøbbel. Uansett var det dessverre ikke mye igjen av verken modellen eller utstyret.

Det blir lange dager under et slikt stevne. Hver pilot flyr bare en gang per dag og retsen av tiden skal jo benyttes til noe. Ola ruslet mye rundt og pratet med kjente (han har jo deltatt noen ganger før) og knipset noen bilder. Undertegnede som var "førstereisgutt" knipset også

maaaange bilder. Da jeg kom hjem var det stort sett minst ett bilde av hvert fly, ofte to, samt en rekke knær og føtter. Lite bilder av mennesker, men det er kanskje det som skiller de erfarne fra førstereisguttene? PL-Prod og ZN-Line hadde også fått opp sine stands. For de uinnvidde kan jeg jo si at dette er de to ledende produsentene i Europa av fly og utstyr til F3A miljøet. Der var det jammen godt at kredittkortet var godt lenket fast i lommeboken. Jeg nøyde meg med å sikle og drømme, for det er ingen tvil om at man går med planer om modeller som er "state of the art".

Dag 5 :

Onsdag var dagen med det dårligste været. Kjølig og regelmessige regnbyger, kombinert med opp mot 7 m/s crosswind hele dagen. Våre piloter gjennomførte bra igjen og det var knyttet litt spenning til om Ola skulle komme med i semifinalen. Etter å ha fått resultatene var det ikke lenger noen tvil. De 18 beste etter 4 innledende runder gikk til semifinalen. Bernt Olsson stilte med B-modell og mistet dessverre den også. Han var langt nede, men ble senere observert på standen til PL-Prod i bedre humør. Onsdag ble avsluttet med lagledermøte for å trekke startrekkefølgen i semifinalen. Stevnearrangørene satte tydeligvis sin ære i å kunne foreta trekningen på det enkelte land språk. Det gikk jo utmerket på tysk, fransk, italiensk og nederlandsk, men ingen hadde vel regnet med at Norge skulle komme til semifinalen! Det ble uansett svært underholdende når jeg forsøkte å



Marco og Mario Benincasa 'trener' på ukjent program i finalen. Det er ulovlig å fly de ukjente programmene, eller bruke simulatorer. En slik modell er imidlertid lovlig.

lære oppleseren å si "Start nummer 10 er Ola Fremming fra Norge".

Dag 6 :

Torsdag var treningsdag for semifinalistene. Vi stilte som vanlig opp tidlig om morgenen og etter frokost på feltet var det klart for trening. Til vår overraskelse var det kun 3 piloter tilstede. De andre dro tydeligvis til andre treningsfelt, noe som ga Ola rikelig med muligheter til å fly. Det kom noen flere utover dagen, men da var vi stort sett ferdig.

Dag 7 :

Fredag fikk vi overskyet vær og noe vind. Semifinalen ble effektivt gjennomført og vi var ferdig ca kl. 1630. Ola fløy bra i begge sine omganger F-01 og endte til slutt opp på en glimrende 14. plass. De 10 beste gikk videre til finalen på lørdag. For øvrig var det interessant å merke seg hvordan de forskjellige pilotene tydeligvis hadde tolket manøvrene. Den "tyske varianten" besto blant annet av roller med høy rollrate og liten grad av integrering av elementene i øvelsen. Det som kanskje var litt merkelig var at disse pilotene stort sett fikk like godt betalt i poeng, som de som virkelig hadde trent på å få dette riktig til. På grunn av store problemer med utregning av poeng ble vi ventende utover ettermiddagen før resultatene var klare. I mellomtiden fikk vi se mye bra oppvisningsflyving med alt fra helikopter til et beist av en Extra 330 med vingspenn på 330 cm! Mye bråk, men glimrende underholdning.

Resultater fra semifinalen :

1	Christophe P. Le Roux	2 000,0
2	Wolfgang Matt	1870,4
3	Marco Benincasa	1836,6
<hr/>		
14	Ola Fremming	1725,4

Dag 8 :

Lørdag tilbrakte vi som tilskuere og nå kunne alle lene seg tilbake i campingstolene for å se de 10 beste fly. Før og etter lunsj ble det gjennomført en runde F-01 og en runde ukjent program, totalt fire runder. Nå var det litt lettere å skille "klienten fra hveten" og Christophe Paysant-Le Roux var uten tvil i særklasse. På ettermiddagen var det avslutningsseremoni og utdeling av pokaler til vinnerne og "memorabilias" til oss andre. I tillegg fikk vi se Silvestri grisefly med den store Extraen. Helt utrolig!! Blant annet hovret han denne enorme modellen ned til en høyde hvor sideroret ikke kunne vært mer enn en halvmeter over bakken. Mens mo-

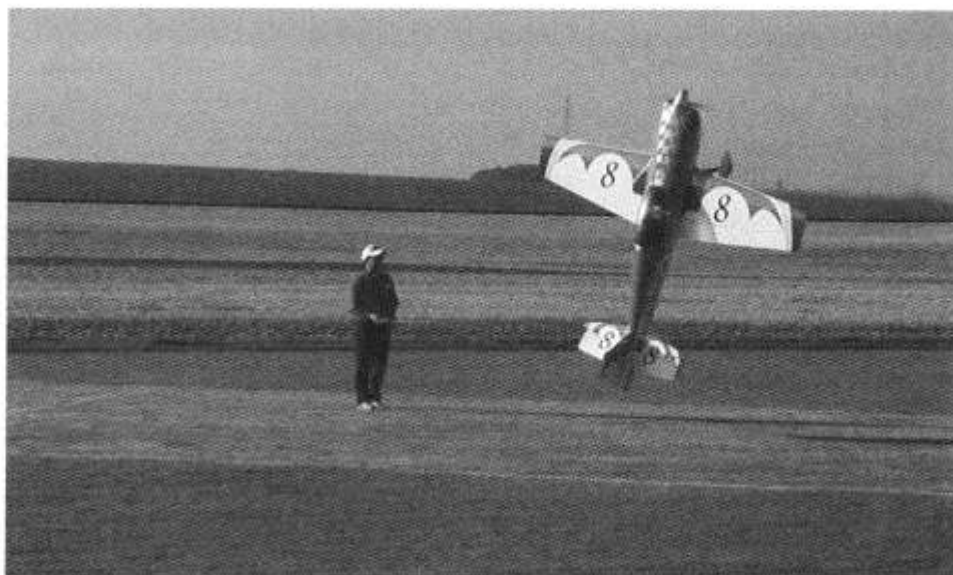

Silvestri griseflyr med PL's Extra 330.

dellen roterte rundt sin egen akse i denne høyden, tok han like godt den ene hånden vekk fra senderen for å hilse til publikum. Da tror jeg de fleste ble noget mo i knærne. Du kan jo prøve med din egen modell i sikker høyde, så skjønner du fort hvilken respekt det står av slik flyving. Nå var det jo heller ikke dårlig underholdning å se Christophe PLR fly rolling circle med Alliance i et par meters høyde. Eller hva med rollende firkantloop hvor den nedre lengden ikke var mer enn et par meter over bakken? Da snakker vi også om at rollen var integrert så å si 100% i hvert av hjørnene. Ikke noe juks der, nei! Lørdag kveld ble avsluttet med en bankett. Nok drikke til alle og forsinket mat bidro til god stemning og noe som var i ferd med å utvikle seg til en uoffisiell kunstfly-konkurranse med papirfly. Kvelden ble tidlig avsluttet for vår del av hensyn til de mil som skulle tilbakelegges dagen etter. Jeg aner ikke hvordan banketten endte, men det var utvilsomt potensiale til en svært fuktig aften. Det var nok like greit at vi ga oss i tide. Totalt sett var det et bra arrangement. Spesielt vil jeg nevne løsningen med servering av alle måltider på feltet, som fungerte utmerket. Frokost, lunsj og middagsbonger, samt drikkebonger ble omsatt i lokale mer

eller mindre gourmetmåltider. Alt tilberedt av lokale krefter i et telt på feltet. Hver dag fikk vi også utlevert "The Othee F3A Tribune" som var stevnets lille avis med resultater og diverse artikler om vær, vind og ymse hendelser. For undertegnede var dette en kjempeopplevelse med mye inspirasjon å hente. Det var også utrolig gøy å se hvor god de beste i F3A faktisk er. Det er heller ingen tvil om at nivået på våre egne er høyt. Ola's 14. plass står det meget stor respekt av, men også Kjell Tore og Lars fikk re-



Vinneren Cristophe Paysant leRoux med sin godt brukte Alliance. Merk at han fløy med fast understell.

Etter Finalen:	F-01	F-01	Ukjent	Ukjent	Totalt
1 Christophe Paysant-Le Roux	1000,0	1000,0	1000,0	1000,0	2000,0
2 Wolfgang Matt	965,3	922,7	940,6	923,7	1905,9
3 Marco Benincasa	897,1	918,6	940,3	933,3	1858,9
4 Sebastiano Silvestri	871,9	905,3	901,4	910,7	1816,0
5 Arnaud Poyet	876,8	879,1	902,4	802,7	1781,6
6 Florent Rochedieu	875,5	905,6	852,8	826,8	1758,5
7 Markus Zeiner	861,1	890,5	836,0	866,5	1757,0
8 Bernard Schaden	886,5	888,6	868,3	777,9	1757,0
9 Helmut Danksagmuller	887,2	882,6	808,9	736,9	1696,1
10 Christian Hans	831,2	860,5	832,0	705,6	1692,5

spektable plasseringer blant de antatt 56 beste pilotene i Europa.

Kanskje byr det seg en anledning til å reise til VM i Irland neste år?

Tekniske funderinger (Ola F.)

Selv om utstyret på langt nær er det viktigste i F3A, er det ikke uvesentlig. Ser vi på de 18 beste som gikk til finalen, er det faktisk 50-50 mellom 2- og 4-takmotorer. Det ser ut til at flere har innsett at med en moderne modell er 2-takterne like greie å håndtere under flyvingen. YS gir seg ikke uten videre, og den nye 140DZ'en som er ute blant de beste som prototype, skal visstnok ha dramatisk mer effekt tilgjengelig enn nåværende modeller. Tipper det vil være en god del av dem å se på VM til neste år. Når det gjelder modellene er nok den store trenden at flere velger fast understell. Trolig er det likegyldig om man velger det ene eller det andre, men at man kan hevde seg uten opptrekk kan jo være verdt å merke seg. Selve modellene ser

ikke lenger ut til å lide av at 'tykkere er bedre'. Yttergrensene er testet ut og det viser seg at en mellomting gir de beste resultatene. Det ser ut til at mange velger å gå litt ned på vingespennet i stedet for å utnytte de tilgjengelige 2m. Dette henger nok sammen med at vekten kryper under 4,5 kg, slik at vingealet bør minskes noe for å gi tilsvarende flatebelastning som før. For lav flatebelastning vil gi problemer i snaproller og innganger til spinn.

Jeg prøvde å fritte ut CPLR om hans planer for modell til VM neste år, var ikke mye konkret å få der! Det eneste han ville ut med, var at et av hovedmålene var å få ned støynivået. Både på VM i fjor og her på EM, var det flere med han som lå farlig nærme den magiske grensen.

På radiosiden skjer det lite, bortsett fra at 'alle' skal ha såkalt digitale servoer i sine nye modeller. Egenskapene til disse er så suverene at de er et klart førstevalg i F3A.

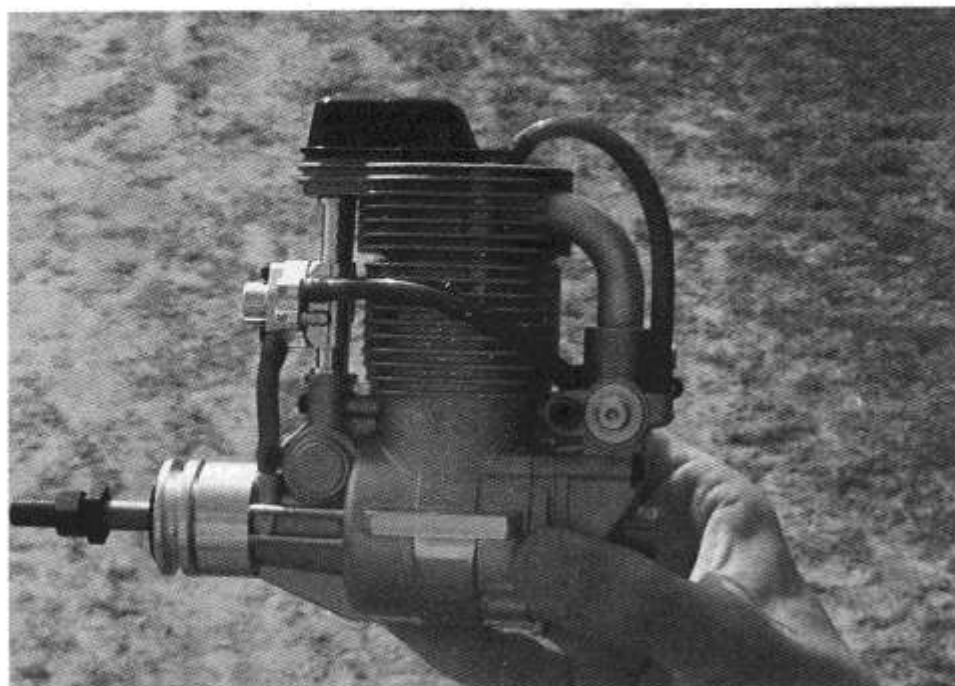

Siste nytt fra YS, 140DZ. Denne har mekanisk innsprøyting og fuelpumpe, ikke bunnkassetrykk inn på tanken, som har vært YS' varemerke.

#	Navn	Nat
1	Christophe Paysant-Le Roux	FRA
2	Wolfgang Matt	LIE
3	Marco Benincasa	ITA
4	Sebastiano Silvestri	ITA
5	Arnaud Poyet	FRA
6	Florent Rochedieu	FRA
7	Markus Zeiner	AUT
8	Bernard Schaden	SUI
9	Helmut Danksagmuller	AUT
10	Christian Hans	BEL
11	Stefan Fink	GER
12	Patrick Drack	SUI
13	Ewald Trumpp	GER
14	Ola Fremming	NOR
15	Pascal Nowik	FRA
16	Daniel Koch	SUI
17	Heinrich Kronlachner	AUT
18	Jean Pierre Zardini	BEL
19	Dennis Van der Tooren	NED
20	Philippe Marquet	BEL
21	Brandon Ransley	GBR
22	Kevin Caton	GBR
23	Danny Van Vliet	NED
24	Luca Friggeri	ITA
25	Norbert Matt	LIE
26	Robert Sundstrom	SWE
27	Isaac Prat	ESP
28	Peter Wessels	GER
29	Ray Keane	IRL
30	Andres Johansson	SWE
31	Kjell Pettersen	NOR
32	Ole Kristensen	DEN
33	Milan Volejnik	CZE
34	Peer Hinrichsen	DEN
35	Massino Selva	SMR
36	Finn Lerager	DEN
37	Keith Jackson	GBR
38	Harry Van Schijndel	NED
39	Lars Semb	NOR
40	Bruno Heleno	POR
41	Serguei Danilov	RUS
42	Noel Barret	IRL
43	Victor Mandrika	RUS
44	Paul Houllhan	IRL
45	Rui Ferreira	POR
46	Vladimir Kozlovski	RUS
47	Lakis Prastitis	CYP
48	Ondrej Matula	CZE
49	Bernt Olsson	SWE
50	Nicolas Georgiades	CYP
51	Oleg Rudenko	UKR
52	Paris Christodoulidis	CYP
53	Aliaksandr Huryliou	BLR

Endelig og komplett rekkefølge EM F3A 2000.

Scores of preliminary rounds F3A Euro 2000

F3A Euro 2000

Othée - Belgium

Sept. 1-10, 2000

FAI - F3A P-01 Preliminary Program

Provisional results after round 4 - TBL Calculation

Date: 09/09/2000

Pos.	Contestant Name	Country	Round 1	Round 2	Round 3	Round 4	Score
1	Christophe Paysant-Le Roux	FRA	1000.000*	1000.000*	1000.000*	1000.000	3000.000
2	Marco Benincasa	ITA	900.501	911.647*	924.102*	957.637*	2793,38615
3	Wolfgang Matt	LIE	919.999*	890.357*	343.597	961.729*	2772,08551
4	Stefan Fink	GER	896.299*	898.834*	855.764	929.159*	2724,29107
5	Helmut Danksagmuller	AUT	891.468*	884.257	890.838*	935.990*	2718,29551
6	Sebastiano Silvestri	ITA	901.902*	895.645*	869.949	917.499*	2715,04572
7	Arnaud Poyet	FRA	910.612*	888.297*	881.373	910.633*	2709,54145
8	Christian Hans	BEL	870.964*	882.931*	870.549	925.806*	2679,70142
9	Bernard Schaden	SUI	887.336*	857.007*	851.294	932.013*	2676,35612
10	Markus Zeiner	AUT	876.286*	851.972*	850.724	905.451*	2633,7094
11	Ola Fremming	NOR	884.515*	822.303	889.952*	857.582*	2632,04868
12	Jean Pierre Zardini	BEL	844.383	860.879*	847.672*	912.932*	2621,4823
13	Florent Rochedieu	FRA	848.591*	836.058	895.559*	874.461*	2618,61054
14	Pascal Nowik	FRA	861.810	866.810*	883.603*	867.424*	2617,83649
15	Ewald Trumpp	GER	854.857*	829.131	873.430*	887.533*	2615,82022
16	Heinrich Kronlachner	AUT	869.603*	830.822	836.547*	907.433*	2613,58229
17	Daniel Koch	SUI	854.855*	846.906	854.635*	889.365*	2598,85468
18	Patrick Drack	SUI	809.093	860.099*	869.697*	868.072*	2597,8692
19	Dennis Van der Toorren	NED	851.814*	852.390*	803.191	893.056*	2597,25911
20	Philippe Marquet	BEL	866.190*	870.169*	860.000*	0.000	2596,35861
21	Brandon Ransley	GBR	-7.146	866.592*	805.432*	880.725*	2552,74999
22	Kevin Caton	GBR	816.120*	838.023*	771.487	889.906*	2544,04917
23	Danny Van Vliet	NED	840.686*	801.234	815.458*	881.436*	2537,58091
24	Luca Friggeri	ITA	842.945*	825.013*	781.449	868.161*	2536,11896
25	Norbert Matt	LIE	829.219	844.304*	835.048*	851.124*	2530,47698
26	Robert Sundstrom	SWE	822.244*	785.323	817.711*	875.944*	2515,89878
27	Isaac Prat	ESP	810.151*	821.624*	711.520	883.974*	2515,7495
28	Peter Wessels	GER	801.415*	841.989*	857.965*	740.884	2501,36923
29	Ray Keane	IRL	830.929*	820.715*	804.165	829.155*	2480,79857
30	Andres Johansson	SWE	820.600*	800.566*	782.635	842.844*	2464,00989
31	Kjell Pettersen	NOR	796.116*	814.367*	794.916	838.673*	2449,15561
32	Ole Kristensen	DEN	782.745*	776.021	777.326*	883.126*	2443,1971
33	Milan Volejnik	CZE	815.310*	781.094*	768.995	832.506*	2428,91007
34	Peer Hinrichsen	DEN	779.900*	360.620	769.518*	849.505*	2398,92361
35	Massino Selva	SMR	785.409*	783.470	783.713*	798.636*	2367,75818
36	Finn Lerager	DEN	739.689	777.507*	806.539*	781.318*	2365,3649
37	Keith Jackson	GBR	818.933*	760.277*	665.521	785.278*	2364,4873
38	Harry Van Schijndel	NED	736.248*	728.519	738.928*	798.685*	2273,86155
39	Lars Semb	NOR	781.357*	661.849	720.574*	755.824*	2257,75519
40	Bruno Heleno	POR	720.443	747.547*	722.871*	759.640*	2230,05823
41	Serguei Danilov	RUS	703.670*	731.219*	629.704	767.873*	2202,76278
42	Noel Barret	IRL	659.384	678.778*	679.704*	787.360*	2145,84295
43	Victor Mandrika	RUS	675.988	699.835*	722.802*	713.468*	2136,10456
44	Paul Houlhan	IRL	632.005	658.525*	690.570*	756.883*	2105,97841
45	Rui Ferreira	POR	600.360	696.536*	645.809*	747.756*	2090,10068
46	Vladimir Kozlovski	RUS	677.011*	701.380*	686.965*	91.562	2065,35614
47	Lakis Prastitis	CYP	679.223*	596.031	654.417*	709.713*	2043,35305
48	Ondrej Matula	CZE	607.123	644.197*	710.639*	664.744*	2019,57999
49	Bernt Olsson	SWE	800.947*	585.574*	577.449*	542.799	1963,97073
50	Nicolas Georgiades	CYP	591.108*	652.014*	671.866*	503.635	1914,98754
51	Oleg Rudenko	UKR	296.255*	562.523*	572.022*	0.000	1430,79994
52	Paris Christodoulidis	CYP	397.729*	463.286*	508.956*	0.000	1369,97147
53	Aliaksandr Huryliou	BLR	455.229*	374.917*	499.980*	0.000	1330,12496

Results after semi finals Euro 2000

European Championships F3A Norm. Semi 1 Semi 2 Score
 Othée - Belgium prelim. F-01 F-01 (2 out of 3)
 September 1 to 10, 2000
 Results after semi-finals

Place	Country	Name and surname	Norm.	Semi 1	Semi 2	Score
1	Champ.	Christophe Paysant-Le Roux	1 000,000	1000,000	1000,000	2 000,000
2	LIE	Wolfgang Matt	924,028	937,096	933,353	1 870,449
3	ITA	Marco Benincasa	931,129	898,812	905,537	1 836,666
4	FRA	Florent Rochedieu	872,870	911,339	922,613	1 833,952
5	FRA	Arnaud Poyet	903,181	880,329	886,436	1 789,617
6	ITA	Sebastiano Silvestri	905,015	863,961	881,929	1 786,944
7	AUT	Markus Zeiner	877,903	881,550	896,500	1 778,050
8	AUT	Helmut Danksagmüller	906,099	864,331	865,171	1 771,270
9	SUI	Bernard Schaden	892,119	860,461	872,308	1 764,427
10	BEL	Christian Hans	893,234	762,240	867,157	1 760,391
11	GER	Stefan Fink	908,097	850,219	851,389	1 759,486
12	SUI	Patrick Drack	865,956	840,861	890,319	1 756,275
13	GER	Ewald Trumpp	871,940	849,887	867,852	1 739,792
14	NOR	Ola Fremming	877,350	792,287	848,080	1 725,430
15	FRA	Pascal Nowik	872,612	774,308	827,122	1 699,734
16	SUI	Daniel Koch	866,285	827,514	832,930	1 699,215
17	AUT	Heinrich Kronlachner	871,194	825,210	822,945	1 696,404
18	BEL	Jean Pierre Zardini	873,828	817,319	808,423	1 691,147

Results of Finals Euro 2000 F3A

European Championships F3A F-01 F-01 Unknown 1 Unknown 2
 Othée - Belgium
 September 1 to 10, 2000
 Results of finals (as approved by FAI jury)

Place	Name and surname	F-01	F-01	Unknown 1	Unknown 2	Score
1	Christophe Paysant-Le Roux	1 000,000	1000,000	1000,000	1 000,000	2 000,000
2	Wolfgang Matt	965,336	922,765	940,634	923,779	1 905,970
3	Marco Benincasa	897,121	918,613	940,338	933,306	1 858,951
4	Sebastiano Silvestri	871,960	905,330	901,449	910,750	1 816,080
5	Arnaud Poyet	876,881	879,165	902,473	802,753	1 781,638
6	Florent Rochedieu	875,549	905,676	852,878	826,881	1 758,554
7	Markus Zeiner	861,151	890,532	836,008	866,541	1 757,073
8	Bernard Schaden	886,551	888,664	868,346	777,944	1 757,010
9	Helmut Danksagmuller	887,239	882,69	808,939	736,993	1 696,178
10	Christian Hans	831,243	860,526	832,042	705,655	1 692,568

European championship F3A

Team classification

Othée, Belgium - 1-10 Sept. 2000

1	ITA	2793	2715	2536	8044
2	AUT	2718	2633	2613	7964
3	FRA	2709	2618	2617	7944
4	BEL	2679	2621	2596	7896
5	SUI	2676	2598	2597	7871
6	GER	2724	2615	2501	7840
7	GBR	2552	2544	2364	7460
8	NED	2597	2537	2273	7407
9	NOR	2632	2449	2257	7338
10	DEN	2443	2398	2365	7206
11	SWE	2515	2464	1963	6942
12	IRL	2480	2145	2105	6730
13	RUS	2202	2136	2065	6403
14	CYP	2043	1914	1369	5326
15	LIE	2772	2530		5302
16	CZE	2428	2019		4447
17	POR	2230	2090		4320
18	ESP	2515			2515
19	SMR	2367			2367
20	UKR	1430			1430
21	BLR	1330			1330

Provisional, based on unrounded unit scores
no decimals taken into account

F3A EURO 2000 - OTHÉE, BELGIUM

FINALS UNKNOWN SCHEDULE I

SEPTEMBER 9, 2000

Wind Direction

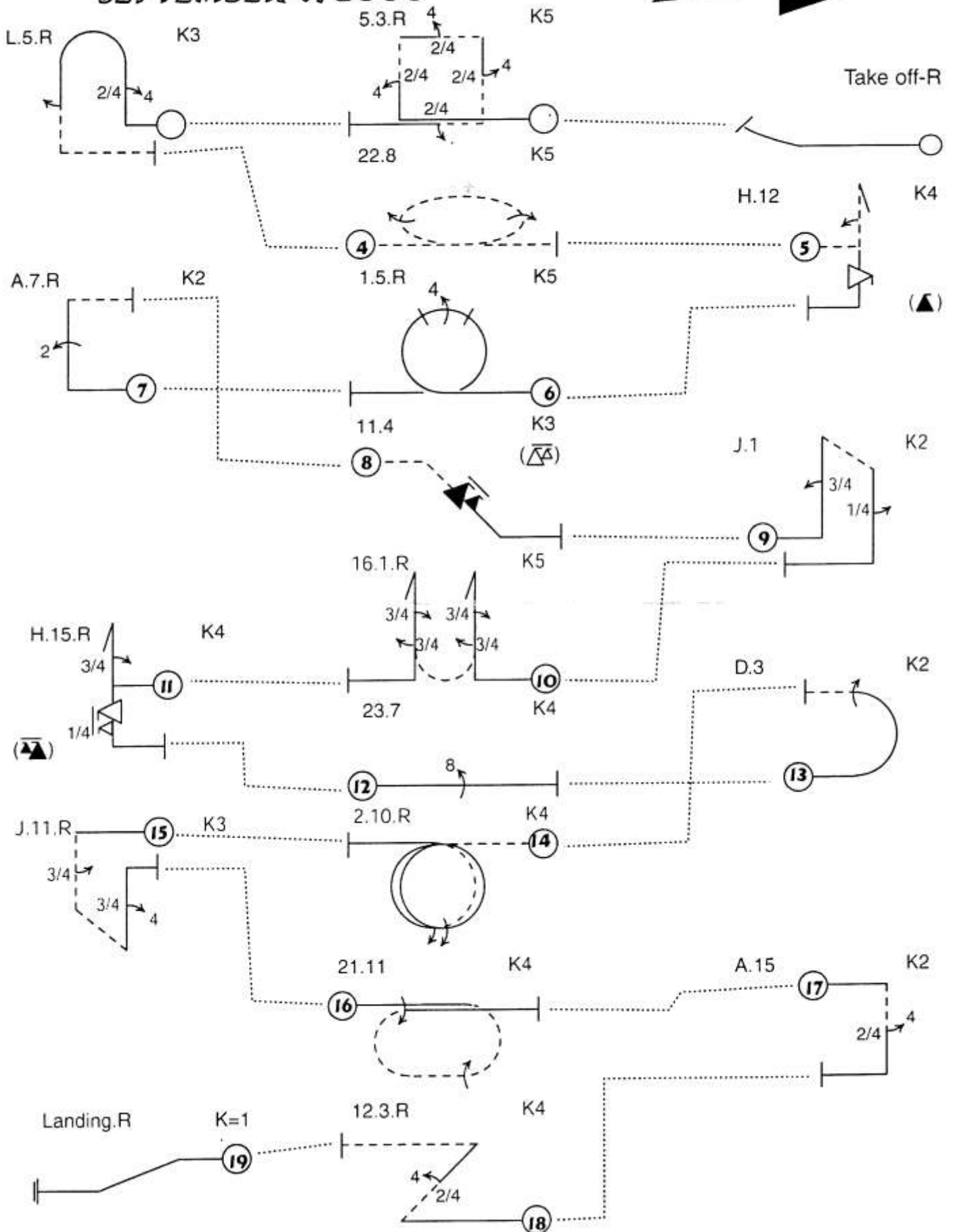

F3A EURO 2000 - OTHÉE, BELGIUM

FINALS UNKNOWN SCHEDULE 2

SEPTEMBER 9, 2000

Wind Direction

